

П. М. Горев
В. В. Утёмов



45

креативных
развивающих
ЗАДАЧЕК
Совёнка



В ПОДАРОК
от кафедры повышения
квалификации
работников образования
АНО ДПО «МЦИТО»

П. М. Горев, В. В. Утёмов

45

креативных
развивающих
ЗАДАЧЕК
Совёнка

Учебное пособие

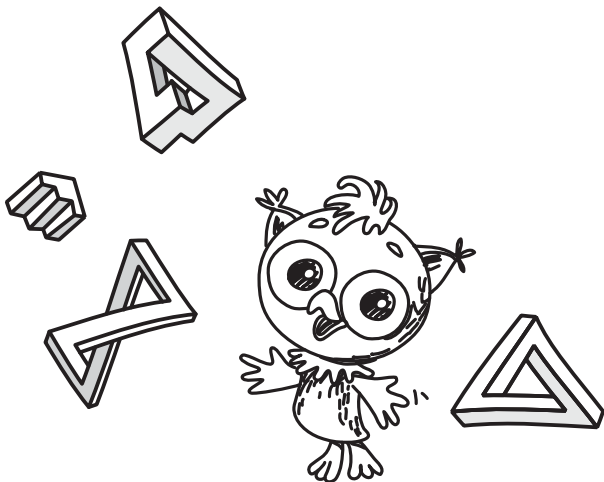

Киров
2016

УДК 087.5
ББК 22.1
Г68

Печатается по решению редакционно-издательского совета
Межрегионального центра
инновационных технологий в образовании

*Книга написана по заказу кафедры креативной педагогики
Межрегионального центра
инновационных технологий в образовании –
Золотой кафедры России Фонда отечественной науки*

Рецензенты:

доктор педагогических наук, профессор *М. М. Зиновкина*;
доктор педагогических наук, профессор *Н. В. Котряхов*

Горев П. М., Утёмов В. В.

Г68 45 креативных развивающих задачек Совёнка: Учебное пособие. – Киров: Изд-во МЦИТО, 2016. – 64 с., ил.

ISBN 978-5-906642-26-4

Учебное пособие содержит два раздела. В первом из них собраны задачки-головоломки, решение которых позволит школьнику проявить логику и смекалку, развить сообразительность и системность мышления, что в конечном итоге приведёт к совершенствованию интеллектуальных способностей ученика. Выполняя творческие задания Совёнка из второго раздела пособия, ребёнок учится видеть необычное в обычном, рассуждать, спорить, доказывать, сопоставлять, критически подходить к решению различных проблем.

Пособие может быть использовано для организации интеллектуальных пауз-разминок на уроке, внеклассном занятии или для организации отдельной серии развивающих уроков интеллектуального творчества.

Учебное пособие может быть интересно учащимся средней школы, их учителям и родителям, а также всем тем, кто хочет развить творческую составляющую своего мышления.

УДК 087.5
ББК 22.1

ISBN 978-5-906642-26-4 © АНО ДПО «Межрегиональный центр инновационных технологий в образовании», 2016

© Горев П. М., Утёмов В. В., 2016

Предисловие

Если педагоги призваны помочь ребёнку выйти за пределы своих природных возможностей, то они должны снабдить его соответствующим инструментом, специально созданным для этого.

Дж. Брунер

Джером Сеймур Брунер, американский психолог и педагог, крупнейший специалист в области исследования когнитивных процессов, сделав значительный вклад в решение вопросов, связанных с памятью, вниманием, чувствами, представлением информации, логическим мышлением, воображением и способностью к принятию решений, пришёл к неслучайному выводу о важности подбора специального педагогического инструмента.

Какой же инструмент является наиболее подходящим для развития креативности? Что способствует развитию творческого мышления?

Конечно же, одним из главных инструментов, способных выполнить эти функции, является головоломка или творческая задача, способная удивить и заставить призадуматься.

В первом разделе пособия, которое вы держите в руках, мы предлагаем 20 хитроумных задач-головоломок от нашего героя Совёнка, которые не только обеспечивают развитие логического мышления детей, но и тренируют образное мышление, развивают моторику. Ведь уже давно доказано, что развитие мелкой моторики детей способствует повышению интеллекта, логических способностей.

В пособии представлены головоломки, которые можно легко собрать своими руками из подручных средств. Картонные, бумажные, спичечные, верёвочные и объектные головоломки могут стать прекрасным инструментом, помогающим ребёнку выйти за пределы своих природных возможностей.

Второй раздел пособия вобрал в себя 25 задач-ситуаций творческого характера. Основной отличительной особенностью таких задач является то, что у них нет единственно правильного ответа: он либо приемлем, а значит, является верным, либо нет. Решение именно таких задач позволяет ребёнку освоить невиданное, объединить разрозненное, упростить сложное, а главное – развить творческую активность, порождающую нечто новое, отличающееся оригинальностью и неповторимостью.

Все эти задачки являются отличным дополнением развивающих курсов серии «Совёнок» и могут быть использованы для организации интеллектуальной паузы-разминки на уроке или внеклассном занятии.

20

хитроумных

ГОЛОВОЛОМОК

Совёнка

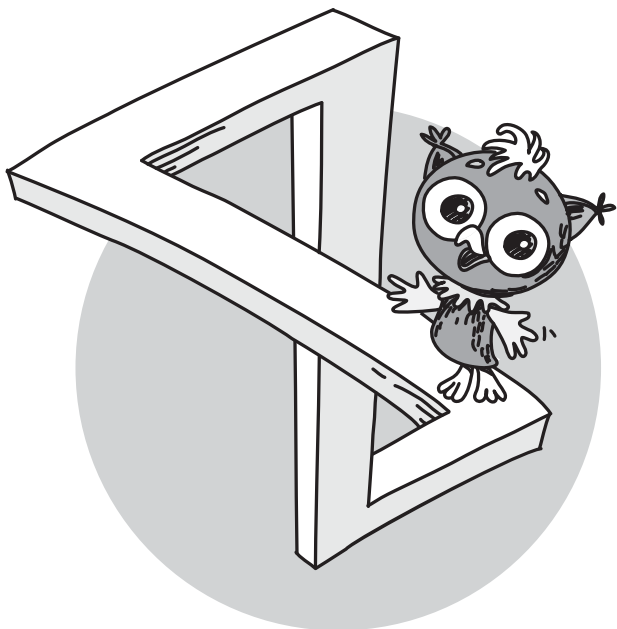

Головоломка первая «Великолепная четвёрка»

Материалы и инструменты для изготовления головоломки: бумага, картон, клей, ножницы.

Инструкция по изготовлению: скопируй страницу, приклей копию аккуратно на лист картона и вырежи по контуру детали головоломки.

Задание. Из всех пяти частей собери цифру 4 так, как показано на рисунке справа.

Нужно использовать все части; их нельзя накладывать, можно только прикладывать; между частями не должно оставаться пустых, не заполненных ими мест.

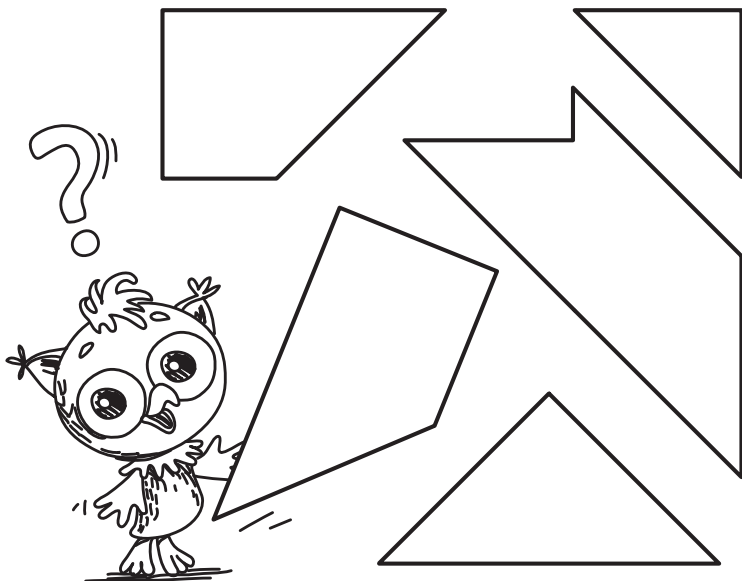
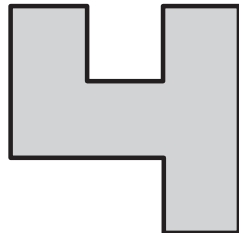

Головоломка вторая «Заколдованное кольцо»

Материалы и инструменты для изготовления головоломки: плотный картон, верёвка, колечко, нож, шило.

Инструкция по изготовлению: вырежи из картона прямоугольник и прорежь в его центре отверстие, достаточно большое, чтобы в нём легко двигались верёвки, но в то же время сквозь него не проходило кольцо. Проколи шилом по краям два отверстия, чтобы закрепить верёвку на куске картона. Помни: чем больше прямоугольник и тяжелее верёвка, тем проще будет решить головоломку!

Собери головоломку так, как показано на нижнем рисунке. Если петли завязать неправильно – как на верхнем рисунке – задача не будет иметь решения!

Задание. Попробайся переместить кольцо с петли А на петлю В.

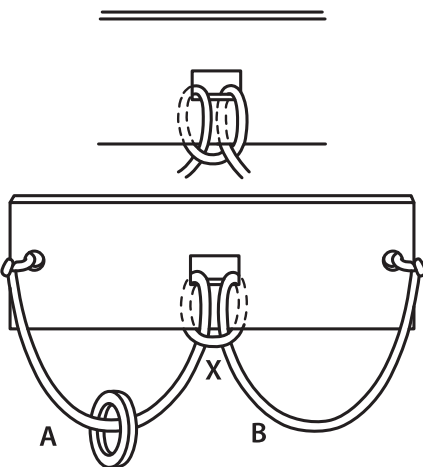

Содержание

Предисловие	3
Раздел первый. 20 хитроумных головоломок Совёнка	5
Головоломка первая	
«Великолепная четвёрка»	6
Головоломка вторая	
«Заколдованное кольцо»	7
Головоломка третья	
«Забавный квадрат»	8
Головоломка четвёртая	
«Многоликий воздушный шарик»	9
Головоломка пятая	
«Неразлучные подковы»	10
Головоломка шестая	
«Хитрая Т-дразнилка»	11
Головоломка седьмая	
«Неподдающиеся колючки»	12
Головоломка восьмая	
«Верная собачка в конуре»	13
Головоломка девятая	
«Неугомонный квадрат»	14
Головоломка десятая	
«Несуразная буквопутаница»	15
Головоломка одиннадцатая	
«Необычный круг»	16
Головоломка двенадцатая	
«Застрявшие пуговицы»	17
Головоломка тринадцатая	
«Всемогущий квадрат»	18
Головоломка четырнадцатая	
«Весёлые пуговицы»	19
Головоломка пятнадцатая	
«Неразрывная цепочка»	20
Головоломка шестнадцатая	
«Коварные точки»	21
Головоломка семнадцатая	
«Упрямый рак»	22
Головоломка восемнадцатая	
«Объёмный кристалл»	23
Головоломка девятнадцатая	
«Непослушные буквы»	24
Головоломка двадцатая	
«Волшебные кубики»	25
Раздел второй. 25 креативных ситуаций Совёнка	27
Ситуация первая	
«Орехи и банка»	28
Ситуация вторая	
«Вода в решете»	29

<i>Ситуация третья</i>	
«Незаметный чистящий песок»	30
<i>Ситуация четвёртая</i>	
«Сказочный системный эффект»	31
<i>Ситуация пятая</i>	
«Непрекрасная случайность»	32
<i>Ситуация шестая</i>	
«Хитрые загадки»	33
<i>Ситуация седьмая</i>	
«Системная жизнь»	34
<i>Ситуация восьмая</i>	
«Из малого – большое»	35
<i>Ситуация девятая</i>	
«Разноцветный костюм»	36
<i>Ситуация десятая</i>	
«Твёрже не бывает»	37
<i>Ситуация одиннадцатая</i>	
«Паучки охотятся»	38
<i>Ситуация двенадцатая</i>	
«Комнатный свет»	39
<i>Ситуация тринадцатая</i>	
«Безымянная башня»	40
<i>Ситуация четырнадцатая</i>	
«Идеальная охота»	41
<i>Ситуация пятнадцатая</i>	
«Идеальный автокран»	42
<i>Ситуация шестнадцатая</i>	
«Маленький великан»	43
<i>Ситуация семнадцатая</i>	
«Красивые храмы»	44
<i>Ситуация восемнадцатая</i>	
«Земной свет»	45
<i>Ситуация девятнадцатая</i>	
«Шустрые рыбёшки»	46
<i>Ситуация двадцатая</i>	
«Два плюс два...»	47
<i>Ситуация двадцать первая</i>	
«Ну и пещерка!»	48
<i>Ситуация двадцать вторая</i>	
«Самый-самый»	49
<i>Ситуация двадцать третья</i>	
«Температура одного жучка»	50
<i>Ситуация двадцать четвёртая</i>	
«Необычные часы»	51
<i>Ситуация двадцать пятая</i>	
«Спрятанная жизнь»	52
Ответы и решения	53
Библиографический список	60

Учебное издание

**Горев Павел Михайлович
Утёмов Вячеслав Викторович**

**45 креативных
развивающих задачек Совёнка**

Редактор *Ю. Болдырева*
Верстка – *П. Горев*
Художник *Е. Субботина*

Подписано в печать 16.11.2015. Формат 60x84/16.
Гарнитура «Cambria». Бумага офсетная. Усл. п. л. 4,0.
Тираж 1 000 экз. Заказ № .



Издательство АНО ДПО «Межрегиональный центр
инновационных технологий в образовании»
610035, г. Киров, ул. Калинина, 38, оф. 318
Тел.: 8 (8332) 22-05-74
<https://mcito.ru>



www.covenok.ru



9 785906 164226 4