

РОССИЙСКАЯ АКАДЕМИЯ НАУК

КРАТКИЕ СООБЩЕНИЯ
ИНСТИТУТА АРХЕОЛОГИИ

234



УДК 902/904

ББК 63.4

К 78

Главный редактор:
Академик РАН Н. А. МАКАРОВ

Редакционная коллегия:

д. и. н. Л. И. АВИЛОВА (зам. гл. ред.), д. и. н. В. И. ЗАВЬЯЛОВ (отв. секретарь редакции),
к. и. н. К. Н. ГАВРИЛОВ, д. и. н. М. В. ДОБРОВОЛЬСКАЯ, д. и. н. А. А. ЗАВОЙКИН,
к. и. н. А. Р. КАНТОРОВИЧ, к. и. н. В. Ю. КОВАЛЬ, к. и. н. Н. В. ЛОПАТИН,
к. и. н. Ю. В. ЛУНЬКОВА (секретарь редакции)

К 78 Краткие сообщения Института археологии. Вып. 234 / Ин-т археологии
РАН; Гл. ред. Н. А. Макаров. — М. : Языки славянской культуры : Знак,
2014. — 408 с., ил., вклейка.

ISSN 0130-2620

ISBN 978-5-9551-0735-6

В настоящем сборнике публикуются материалы международного семинара «Вождеская культура Северного Кавказа эпохи Великого переселения народов и общеевропейский контекст», проходившего в Махачкале в ноябре 2013 г. В статьях обсуждаются проблемы формирования элитной воинской материальной культуры, публикуются яркие материалы из погребений воинских предводителей и дружинного сословия. Интернациональный характер престижных находок свидетельствует о сходных процессах сложения раннегосударственных образований и появления новых центров власти, проходивших в конце античности и в начале Средневековья на широкой территории от Западной Европы до южнорусских степей, Крыма и Северного Кавказа.

Второй блок статей посвящен результатам биоархеологических исследований материалов различного времени — от мезолита и неолита до Средневековья. Особый интерес представляет применение естественнонаучных методов для реконструкции моделей взаимодействия древнего человека с окружающей средой.

Выпуск привлечет внимание археологов и представителей смежных дисциплин, а также всех, кто интересуется богатым историческим наследием России.

ББК 63.4

BRIEF COMMUNICATIONS OF THE INSTITUTE OF ARCHAEOLOGY

Editor-in-chief Academician N. A. MAKAROV

На задней стороне обложки изображена

фибула-брошь из катакомбного погребения у г. Магас (к статье Х. М. Мамаева)

Подписка на журнал оформляется по Объединенному каталогу
«Пресса России», т. 1, индекс 11907.

Электронный адрес редакции: ksia@iaran.ru.

ISBN 978-5-9551-0735-6

© Федеральное государственное бюджетное учреждение науки
Институт археологии Российской академии наук, 2014

© Авторы, 2014

© Языки славянской культуры, 2014

Электронная версия данного издания является собственностью издательства,
и ее распространение без согласия издательства запрещается.

СОДЕРЖАНИЕ

МАТЕРИАЛЫ НАУЧНОГО СЕМИНАРА «РАННЕГОСУДАРСТВЕННЫЕ ОБРАЗОВАНИЯ И “КНЯЖЕСКАЯ” КУЛЬТУРА НА СЕВЕРНОМ КАВКАЗЕ В КОНЦЕ АНТИЧНОСТИ – НАЧАЛЕ СРЕДНЕВЕКОВЬЯ» (МАХАЧКАЛА, 13–17 НОЯБРЯ 2013 г.)

| | |
|--|-----|
| <i>Мастыкова А. В.</i> Введение. «Вождская» культура Северного Кавказа эпохи Великого переселения народов и общеевропейский контекст. | 3 |
| <i>Гаджиев М. С., Малашев В. Ю.</i> «Княжеские» и элитные воинские погребения позднесарматского и гуннского времени в Дагестане. | 9 |
| <i>Гмыря Л. Б.</i> Височные привески как социальные маркеры у кочевников Западного Прикаспия (по материалам Паласа-сыртского курганного могильника IV–V вв.). | 25 |
| <i>Семенов И. Г.</i> Место правителя восточнокавказских гуннов в иерархии государства европейских гуннов (по данным «Истории страны Алуанк ¹ ») | 43 |
| <i>Мамаев Х. М.</i> «Княжеское» погребение у г. Магас (Ингушетия). | 55 |
| <i>Малашев В. Ю.</i> Аланская культура Северного Кавказа: проблема ранней государственности у населения региона во II–IV вв. н. э. | 72 |
| <i>Габуев Т. А.</i> «Княжеские» аланские курганы на Верхнем Тереке (Брут, Беслан). | 84 |
| <i>Коробов Д. С.</i> Аланские «вождские» погребения и центры власти в Кисловодской котловине в раннем Средневековье | 95 |
| <i>Савенко С. Н.</i> Еще одно захоронение представителя аланской социальной элиты начала раннего Средневековья из Кисловодской котловины (по архивным материалам А. П. Рунича) | 115 |
| <i>Нюшков В. А.</i> Воинское сословие в Аписилии. Историко-культурное исследование | 140 |
| <i>Шаров О. В.</i> Элита позднеантичного Боспора: погребение с Золотой маской. | 158 |
| <i>Храпунов И. Н., Стоянова А. А.</i> Об имущественной и социальной дифференциации населения предгорного Крыма позднеримского времени | 176 |
| <i>Мастыкова А. В., Земцов Г. Л.</i> «Княжеское» женское погребение на поселении Мухино-2 гуннского времени на Верхнем Дону | 200 |
| <i>Сапрыкина И. А.</i> Техника изготовления и химический состав золотых изделий из погребения № 1 на поселении Мухино-2 в контексте определения «маркеров статусности» | 223 |
| <i>Радюш О. А.</i> «Княжеская» и «вождская» культура начала V века в Среднем Поднепровье: новые исследования и находки | 234 |
| <i>Иштванович Э., Кульчар В.</i> «Вождские» погребения и центры власти позднеримского времени и эпохи Великого переселения народов в Карпатском бассейне | 252 |
| <i>Казанский М. М., Перен П.</i> «Королевские» и «вождские» погребения раннемеровингского времени в Галлии: состояние исследований. | 262 |

БИОАРХЕОЛОГИЧЕСКИЕ ИССЛЕДОВАНИЯ

| | |
|--|-----|
| <i>Антипушина Ж. А., Леонова Е. В., Тиунов А. В.</i> Анализ стабильных изотопов углерода и азота в раковинах наземных брюхоногих моллюсков из мезолитических слоев пещеры Двойная на Северо-Западном Кавказе | 287 |
|--|-----|

| | |
|--|-----|
| <i>Бужилова А. П.</i> Биоархеологический анализ фрагментарных антропологических материалов из неолитического памятника Сакаровка I (Молдавия) | 299 |
| <i>Добровольская М. В., Йованович М. К.</i> Палеоэкологические аспекты изучения антропологических материалов эпохи позднего неолита из Гомолавы (Сербия) (предварительное сообщение) | 320 |
| <i>Медникова М. Б., Тарасова А. А.</i> Опыт применения метода геометрической морфометрии в определении степени сходства и биологического родства погребенных в Пепкинском кургане эпохи средней бронзы | 338 |
| <i>Горбаненко С. А.</i> Археоботанические исследования материалов из археологического комплекса Горналь | 353 |
| <i>Алешинская А. С., Спиридонова Е. А., Кочанова М. Д.</i> Антропогенные изменения ландшафтов в окрестностях средневековых поселений: палинологический аспект | 362 |
| СПИСОК СОКРАЩЕНИЙ | 377 |
| ОТ РЕДАКЦИИ. Правила оформления рукописей | 379 |

МАТЕРИАЛЫ НАУЧНОГО СЕМИНАРА
«РАННЕГОСУДАРСТВЕННЫЕ ОБРАЗОВАНИЯ
И “КНЯЖЕСКАЯ” КУЛЬТУРА
НА СЕВЕРНОМ КАВКАЗЕ В КОНЦЕ АНТИЧНОСТИ –
НАЧАЛЕ СРЕДНЕВЕКОВЬЯ»
(МАХАЧКАЛА, 13–17 НОЯБРЯ 2013 Г.)

А. В. Мастыкова

ВВЕДЕНИЕ

«ВОЖДЕСКАЯ» КУЛЬТУРА СЕВЕРНОГО КАВКАЗА
ЭПОХИ ВЕЛИКОГО ПЕРЕСЕЛЕНИЯ НАРОДОВ
И ОБЩЕЕВРОПЕЙСКИЙ КОНТЕКСТ

Резюме. В настоящем сборнике публикуются материалы Международного семинара, посвященного раннегосударственным образованиям и «княжеской» культуре Северного Кавказа на переломе античности и Средневековья. «Вождеская» материальная культура населения Северного Кавказа имеет интернациональный облик, сопоставимый с древностями других регионов Европы, и характеризуется престижными и статусными предметами (парадное конское снаряжение, оружие, импортные украшения, аксессуары костюма, посуда и т. д.), образующими определенные сравнимые наборы. При этом характер погребального инвентаря и погребальной архитектуры выступает основным маркером. Материалы поселений также дают возможность для выявления их иерархии, локализации центров власти и определения ряда крупных укрепленных поселений как структур протогородского типа.

Ключевые слова: семинар, Северный Кавказ, «варварские» королевства, раннегосударственные образования, «княжеская» и «вождеская» культуры, позднеримское время, эпоха Великого переселения народов.

Основу предлагаемого читателям сборника составили статьи по докладам Международного семинара «Раннегосударственные образования и “княжеская” культура на Северном Кавказе в конце античности – начале Средневековья», организованного Институтом археологии РАН и Институтом истории, археологии и этнографии Дагестанского научного центра РАН при финансовой поддержке РГНФ (проект № 13-01-14002г). Научное мероприятие проходило

в Махачкале 13–17 ноября 2013 г. В нем приняли участие российские археологи и историки из Владикавказа, Грозного, Липецка, Махачкалы, Москвы, Пятигорска, Санкт-Петербурга, также были представлены доклады специалистов из Варшавы (Польша), Клайпеды (Литва), Ньиредьхазы, Сегеда (Венгрия), Парижа (Франция)¹. Цель этой встречи – определить как методы изучения северокавказских древностей «княжеской» и воинской культур, так и их место в общеевропейском контексте эпохи Великого переселения народов. К началу работы семинара был опубликован сборник тезисов (Раннегосударственные образования..., 2013), включающий материалы 21 доклада, подготовленных 28 авторами.

Необходимо напомнить, что в конце античности и в начале Средневековья (III–VI вв.) Северный Кавказ находится в орбите интересов двух великих держав: Восточной Римской империи и Сасанидского Ирана, боровшихся за господство на Ближнем Востоке и в Закавказье. Народы Северокавказского региона оказались втянутыми в военно-политическое соперничество между двумя империями, пытавшимися превратить северокавказские народы в своих подчиненных союзников. Это стимулировало возникновение здесь «варварских» раннегосударственных образований, союзных или враждебных Ирану и Риму, таких как аланское царство в Центральном Предкавказье или держава гуннов/маскутов в Дагестане. Известно, что археологический материал и письменные источники свидетельствуют об ускорении социального расслоения у народов Северного Кавказа, появлении здесь военной знати, представленной, в частности, богатыми могилами воинских предводителей, и формировании военно-дружинного сословия. Концентрация вождеских и воинских находок в определенных регионах маркирует появление новых центров власти, например, в Южном Дагестане, Северной Осетии и Пятигорье. В то же время в «варварской» Европе зарождаются первые раннегосударственные образования, так называемые варварские королевства. Активно идет процесс социального расслоения местных социумов, появляется прослойка профессиональных воинов, кристаллизуется новая военизированная аристократия, связанная на первых порах либо с могущественной федерацией гуннов, либо с военной системой поздней Римской империи.

В настоящее время перед археологами Северного Кавказа стоят такие актуальные задачи, как поиск критериев выделения «княжеских» и воинских погребений и определение их места в социальной иерархии в эпоху поздней античности – раннего Средневековья на Северном Кавказе по археологическим данным; изучение географии распространения «княжеских» и воинских находок с целью выявления центров власти; установление «интернациональных» черт «княжеских» и воинских погребений и анализ их эволюции для каждого конкретного региона.

В связи с этим участникам семинара для обсуждения были предложены следующие темы, которые предполагалось рассмотреть на широком европейском фоне:

¹ В данный сборник вошли также статьи авторов, которые по разным причинам не смогли представить доклады непосредственно на семинаре (Л. Б. Гмыря, В. А. Нюшков, И. Н. Храпунов, А. А. Стоянова, О. А. Радюш).

– Возможно ли сравнительное изучение «княжеских» и воинских находок на межрегиональном уровне, существуют ли «интернациональные» инсигнии – статусные вещи и каково их происхождение.

– Как формируется «интернациональный» характер воинской и «княжеской» культур.

– Насколько богатство погребений может определять их социальный статус и насколько сопоставим уровень богатства «княжеских» находок на межрегиональном уровне.

– Насколько количество воинских и «княжеских» погребений соответствует степени социального расслоения общества.

Разумеется, никто не ожидал окончательного и однозначного ответа на поставленные вопросы – уровень изученности и степень опубликованности северокавказского материала пока для этого просто недостаточны. Тем не менее в ходе работы семинара были получены ощутимые результаты по целому ряду поднятых вопросов.

Так, исследованиями Д. С. Коробова и В. Ю. Малашева было показано, что не только погребальные памятники, но и поселения дают очень важную информацию о социальной стратификации и социальной эволюции северокавказских предгосударственных и раннегосударственных социумов. Без учета этих данных любая историческая реконструкция будет неполной. Что же касается материала могильников, то их информативные возможности для изучения социально-политической истории северокавказских народов были продемонстрированы в докладах М. С. Гаджиева, В. Ю. Малашева, Т. А. Габуева для территории современного Дагестана и Северной Осетии. Докладчики показали, что не только богатство инвентаря, но и отдельные черты погребального обряда свидетельствуют о высоком социальном статусе некоторых погребенных.

Привлечение материала Западной, Центральной и Восточной Европы (доклады А. В. Мастыковой, Г. Л. Земцова, Э. Иштванович, В. Кульчар, А. Битнер-Врублевской, А. Блюене, М. М. Казанского, П. Перена) показало, что выработанные для других регионов критерии высокого социального положения погребенных вполне применимы к северокавказскому материалу. Во всей зоне от Кавказа до Атлантики в привилегированных погребениях встречен сопоставимый набор статусных вещей, частично воспроизводящий инсигнии поздней Римской империи. Передаточным звеном в распространении римского престижного влияния в этом регионе уже в позднеримское время был Боспор Киммерийский (доклад О. В. Шарова). В то же время, помимо «римского» влияния, северокавказские материалы свидетельствуют и о значительном сасанидском воздействии на вождескую верхушку северокавказских племен (доклад Т. А. Габуева).

Именно «внешние» параллели позволили выявить новые бесспорные «вождеские» погребения в Предкавказье, которые существенно дополняют наши знания о «княжеской» культуре Барбарикума (доклады Х. М. Мамаева, С. Б. Буркова, М. Х. Багаева, Р. А. Даутовой, С. Н. Савенко). По признаку богатства и престижности погребального инвентаря привилегированные погребения отчетливо выделяются в меровингских и аламаннских древностях (см., напр.: *Christlein*, 1973; *Quast*, 1993. S. 107, 108). Два уровня погребений знати были выявлены

и на восточногерманском материале позднеримского времени и эпохи Великого переселения народов (*Bierbrauer*, 1989). При этом исследователи благоразумно избегают их прямого сопоставления с сословными группами, известными по письменным источникам, и предпочитают оперировать условными группами или стратами (*Quast*, 1993. S. 111; *Périn*, 1995. P. 251). Действительно, археологические и письменные источники по-разному отражают социальную структуру древних обществ, и их прямолинейное сопоставление весьма рискованно. Что же касается изучения «вождеских» погребений в Восточной Европе, то исследователями применяются практически те же самые критерии их выделения, хотя в русскоязычных публикациях они нигде четко не сформулированы.

Дальнейшее накопление и анализ подобного материала позволит создать надежную иерархию вождеских погребений по археологическим признакам и оценить степень различий между престижными и «ординарными» захоронениями. Также насущным представляется проведение палеосоциологических исследований в рамках отдельно взятого социума, известного нам по раскопкам могильников. Это позволило бы выявить археологические критерии социальной иерархии не только среди знати, но и для всей конкретной группы населения в целом. Подобного рода исследования с успехом ведутся в Центральной и Западной Европе (*Christlein*, 1973; *Koch*, 1998; *Périn*, 1998; см. обзор: *Харке, Савенко*, 2000). К сожалению, в восточноевропейской «варварской» археологии последних десятилетий такие работы на широком материале практически не проводились.

Очень важным было участие в работе историков – специалистов по письменным источникам и специалистов естественнонаучных дисциплин. Так, доклад И. Г. Семенова продемонстрировал возможности исторической идентификации по сообщениям древних авторов некоторых правящих групп в северокавказском Барбарикуме. И. А. Сапрыкина в своей работе, посвященной изучению состава золота из «княжеских» погребений, показала важность применения методов естественных наук для лучшего понимания археологических находок престижного уровня.

В заключение участники семинара констатировали, что складывавшаяся и развивавшаяся в позднеантичный – раннесредневековый период на Северном Кавказе «княжеская» материальная культура имеет в целом тот же интернациональный облик, как и в варварских социумах на других территориях, и характеризуется также престижными и статусными предметами (парадное конское снаряжение, оружие, импортные украшения, аксессуары костюма, посуда и т. д.), образующими определенные сравнимые наборы. При изучении социальной стратификации, выделении «княжеской» и воинской элиты северокавказских сообществ характер погребального инвентаря и погребальной архитектуры выступает основным маркером. Вместе с тем было обращено внимание на то, что «элитность» аборигенных кавказских захоронений, в отличие от сарматских и аланских с их выделяющимися по размерам курганами и погребальными конструкциями, нашла воплощение не в погребальной архитектуре и трудозатратах на ее сооружение, а в богатстве сопутствующего погребального инвентаря. Материалы поселений также дают возможность выявления их иерархии, локализации центров власти, определения ряда крупных укрепленных поселений как структур протогородского типа. Участники семинара отмечали, что

дальнейшее изучение сложных процессов формирования раннегосударственных образований на Северном Кавказе требует широкого введения в научный оборот уже накопленного материала, его анализа, систематизации и публикации, археологического исследования крупных городищ региона, сопоставления археологических данных со сведениями нарративных источников.

ЛИТЕРАТУРА

- Раннегосударственные образования и «княжеская» культура на Северном Кавказе в конце античности – начале Средневековья // Тезисы докладов Междунар. науч. семинара. Махачкала, 13–17 ноября 2013 г. / Отв. ред. А. В. Мастыкова. М.: ИА РАН, 2013. 52 с.
- Харке Г., Савенко С. Н., 2000. Проблемы исследования древних погребений в западноевропейской археологии // Российская археология. № 1. С. 217–226.
- Bierbrauer V., 1989. Ostgermanische Oberschichtgräber der römischen Kaiserzeit und der frühen Mittelalters // Peregrinatio Gothica. Łódź: Katedra Archeologii Uniwersytetu Łódzkiego. S. 39–106.
- Christlein R., 1973. Besitzabstufungen zur Merowingerzeit im Spiegel reicher Grabunde aus West- und Süddeutschland // Jahrbuch des Römisch-Germanischen Zentralmuseums Mainz. Jg. 20. S. 147–180.
- Koch U., 1998. Hofferrin und Schaffnerrinn. Bäuerin und Friedelfrau. Die Hierarchie der Frauen in Merowingerzeit // Nürnberger Blätter zur Archäologie. Heft 13. S. 8–24.
- Périn P., 1995. Les tombes des «chefs» du début de l'époque mérovingienne. Datation et interprétation historique // La noblesse romaine et les chefs barbares du IIIe au VIIe siècle / Dir. F. Vallet, M. Kazanski. Saint-Germain-en-Laye: Association française d'Archéologie mérovingienne. P. 247–302.
- Périn P., 1998. Possibilités et limites de l'interprétation sociale des cimetières mérovingiens // Antiquités Nationales. № 30. P. 169–184.
- Quast D., 1993. Die merowingerzeitlichen Grabfunde aus Gültlingen. Stuttgart: Kommissionsverlag-Konrad Theiss Verlag. 162 S.

Сведения об авторе.

Мастыкова Анна Владимировна, Институт археологии РАН, ул. Дм. Ульянова, 19, Москва, 117036, Россия: e-mail: amastykova@mail.ru

A. V. Mastykova

Introduction

Leaders' culture of the North Caucasus in migration period and european context

Abstract. In the present issue there are presented proceedings of the international seminar held to discuss the problems of early state formations and the phenomenon of «princely» culture in the North Caucasus on the transition of Classical antiquity and Middle Ages. «Princely» material culture of North Caucasian population is of clearly international character, related with the antiquities known from other regions of Europe. It is characterized by presence of prestige and status-indicating items (ceremonial horse equipment, weapons, imported ornaments, costume accessories, ware, and the like),

making up definite comparable sets. As basic markers are considered character of grave goods and architecture of burial constructions. Material from dwelling sites also gives grounds to reveal social hierarchy and identify central places and in particular major fortified settlements as structures of protourban type.

Keywords: seminar, North Caucasus, «barbarian kingdoms», early state formations, «princely» and «leader» cultures, late Roman time, Great Migration period.

REFERENCES

- Bierbrauer V., 1989. Ostgermanische Oberschichtgräber der römischen Kaiserzeit und der frühen Mittelalters. *Peregrinatio Gothica*. Łódź: Katedra Archeologii Uniwersytetu Łódzkiego, pp. 39–106.
- Christlein R., 1973. Besitzabstufungen zur Merowingerzeit im Spiegel reicher Grabunde aus West- und Süddeutschland. *Jahrbuch des Römisch-Germanischen Zentralmuseums Mainz*, 20, pp. 147–180.
- Kharke G., Savenko S. N., 2000. Problemy issledovaniya drevnikh pogrebeny v zapadnoyevropeyskoy arkheologii [Problems of investigation of ancient burials in West European archaeology]. *RA*, 1, pp. 217–226.
- Koch U., 1998. Hofferrin und Schaffnerrinn. Bäuern und Friedelfrau. Die Hierarchie er Frauen in Merowingerzeit. *Nürnberger Blätter zur Archäologie*, 13, pp. 8–24.
- Périn P., 1995. Les tombes des «chefs» du début de l'époque mérovingienne. Datation et interprétation historique. *La noblesse romaine et les chefs barbares du IIIe au VIIe siècle*. F. Vallet, M. Kazanski, eds. Saint-Germain-en-Laye: Association française d'Archéologie mérovingienne, pp. 247–302.
- Périn P., 1998. Possibilités et limites de l'interprétation sociale des cimetières mérovingiens. *Antiquités Nationales*, 30, pp. 169–184.
- Quast D., 1993. Die merowingerzeitlichen Grabfunde aus Gültlingen. Stuttgart: Kommissionsverlag Konrad Theiss Verlag. 162 p.
- Rannegosudarstvennyye obrazovaniya i «knyazheskaya» kul'tura na Severnom Kavkaze v kontse antichnosti – nachale srednevekov'ya* [Early state formations and «princely» culture in North Caucasus in late Antiquity – early Middle Ages]. A. V. Mastykova, ed. Moscow: IA RAN, 52 p.

About the author.

Mastykova Anna V., Institute of Archaeology, Russian Academy of Sciences, ul. Dm. Ulyanova, 19, Moscow, 117036, Russia; e-mail: amastykova@mail.ru.

М. С. Гаджиев, В. Ю. Малашев

«КНЯЖЕСКИЕ» И ЭЛИТНЫЕ ВОИНСКИЕ ПОГРЕБЕНИЯ ПОЗДНЕСАРМАТСКОГО И ГУННСКОГО ВРЕМЕНИ В ДАГЕСТАНЕ

Резюме. В статье рассматриваются «княжеские» и элитные воинские захоронения позднего сарматского и гуннского периодов, открытые на территории Дагестана. «Княжеские» погребения конца IV – первой половины V в. н. э. представлены большими курганами (3–5 м высотой) Андрейаульского могильника с Т-образными катакомбами со стрельчатым сводом, сооруженными на глубине около 9 м от древней дневной поверхности и, очевидно, принадлежавшими аланской высшей элите, а также каменной гробницей в Ираги с богатым погребальным инвентарем типа Армазис Хеви, Верхняя Рутха, Унтерзибенбрунн, Лендшелтоти и др. Гробница, вероятно, принадлежала представительнице высшей знати княжества Хайдак. Воинские элитные погребения относятся как к аборигенному дагестанскому, так и к пришлому кочевому населению. Это, в частности, захоронение в каменной гробнице в Калкни первой половины V в. н. э. с вооружением, железными кольчугой и ламинарным шлемом с бармицей, а также диагонально расположенное погребение конца II – первой половины III в. н. э. в большой прямоугольной яме под курганом 1 могильника Кох-тебе с железным ламеллярным доспехом типа *lorica squamata*.

Ключевые слова: Кавказ, Дагестан, «княжеские» погребения, элитные воинские погребения, курган, гробница.

Как известно, переход к раннеклассовому обществу и государственным формам социальной организации связан с качественным изменением всей системы социального организма, с социально-имущественной дифференциацией населения, сложением социальной структуры этого общества, для которого характерно наличие двух основных слоев: 1) родовой аристократии во главе с родом правителя и примыкающей к ней служилой (прежде всего, воинской) знатью и 2) массы рядовых общинников, среди которых уже происходит социально-имущественное расслоение.

В археологической практике установление раннеклассового характера того или иного общества в огромной мере связано с анализом и социальной интерпретацией групп погребений, в которых нашли отражение социальная, сословно-правовая структура, прижизненный общественный статус погребенных.

Исследователями разрабатывается, апробируется и совершенствуется методика таких социальных реконструкций на основе археологических материалов (см., напр.: Бунятян, 1985; Афанасьев, 1993. С. 5–34, там же библиография; Ольховский, 1995. С. 85–96; Коробов, 2003. С. 275–283, 287–289; Мاستыкова, 2008. С. 150–155; 2009. С. 159–177); предложены археологические критерии определения социального статуса погребенного, принадлежности его к той или иной общественной группе, основными из которых являются количество труда, затраченного на совершение погребального обряда, а также количество и качество сопровождающего погребального инвентаря. Известно также, что в строго стратифицированных обществах представители определенных слоев-сословий имеют внешние отличительные, социально маркирующие признаки (знаки различий, символы власти и общественного положения) в украшениях, одежде, вооружении и т. п. Таким образом, социальная стратификация общества, в определенной степени, находила отражение и выражение в духовной и материальной культуре, фиксируемой в погребальных памятниках. Тем не менее необходимо отметить, что проблема социальной интерпретации погребального обряда достаточно сложна и неоднозначна и строгих единых археологических критериев для отнесения погребенного к определенному статусу пока нет. Имеющиеся на сегодняшний день разработки ряда направлений в зарубежной литературе отражены в обзоре Г. Харке, С. Н. Савенко (Харке, Савенко, 2000а; 2000б).

На основе отмеченных критериев и признаков среди погребальных памятников Дагестана позднесарматского и гуннского времени выделяются две, пока еще количественно небольшие группы захоронений, которые можно рассматривать как принадлежавшие представителям высшей знати («княжеские» погребения) и воинской элиты (рис. 1).

Погребения высшей знати, или «княжеские», известны на территории Дагестана, но изучены недостаточно. К таковым можно отнести два крупных раскопанных кургана позднего IV – первой пол. V в. н. э. Андрейаульского курганного могильника (рис. 1, 1) и Ирагинскую гробницу первой пол. V в. н. э. (рис. 1, 4).

Размеры данных курганов Андрейаульского некрополя внушительны. Ниже приводим их краткую характеристику – по данным автора раскопок (при этом отметим, что приведенные в отчете и публикациях параметры входных ям и погребальных камер несущественно отличаются от чертежных) (Магомедов, 1987; 1989; 1990. С. 52; 1994. С. 34–36).

Курган 1: высота – 5,78 м, диаметр – 50 м. Объем насыпи составляет ок. 3300 м³. Входная яма трапециевидной в плане формы, размерами 3,85 × 1,3–1,8 м, ориентирована длинной осью по линии СЗЗ–ЮВВ (рис. 2). Глубина от погребенной почвы – ок. 9 м. Камера прямоугольной в плане формы с хорошо выраженными углами, размерами 3,5 × 2 м, ориентирована длинной осью по линии ССЗ–ЮЮВ, находилась у СЗЗ стенки. Высота камеры – 2,2 м. Свод – стрельчатый. Дно камеры было покрыто слоем (10–12 см) древесного угля.

Курган 2: высота – 2,8 м, диаметр – 33 м. Объем насыпи составляет ок. 800 м³. Входная яма прямоугольной в плане формы (3 × 1,8 м) ориентирована длинной осью по линии З–В (рис. 3). Глубина от погребенной почвы – ок. 9 м. Камера находилась у западной стенки. Вход в камеру – прямоугольной формы с арочным



Рис. 1. Элитные погребения Дагестана III–V вв.

1 – Андрей-аул; 2 – Кох-тебе 2; 3 – Львовский Первый – 4; 4 – Ираги; 5 – Калкни; 6 – Цыйша

верхом, шириной 0,55 м и высотой 0,45 м. Камера прямоугольной в плане формы (3 × 1,8 м) с хорошо выраженными углами ориентирована длинной осью по линии С–Ю. Высота камеры – 2,3 м. Свод – стрельчатый. Дно камеры покрыто слоем древесного угля.

Культурная принадлежность погребенных в данных курганах, судя по особенностям погребальных сооружений, может рассматриваться как аланская. Для определения их хронологии, вследствие отсутствия выразительного погребального инвентаря, наиболее показателен такой элемент конструкции погребальной камеры, как стрельчатый свод, вынесенный вверх от входа.

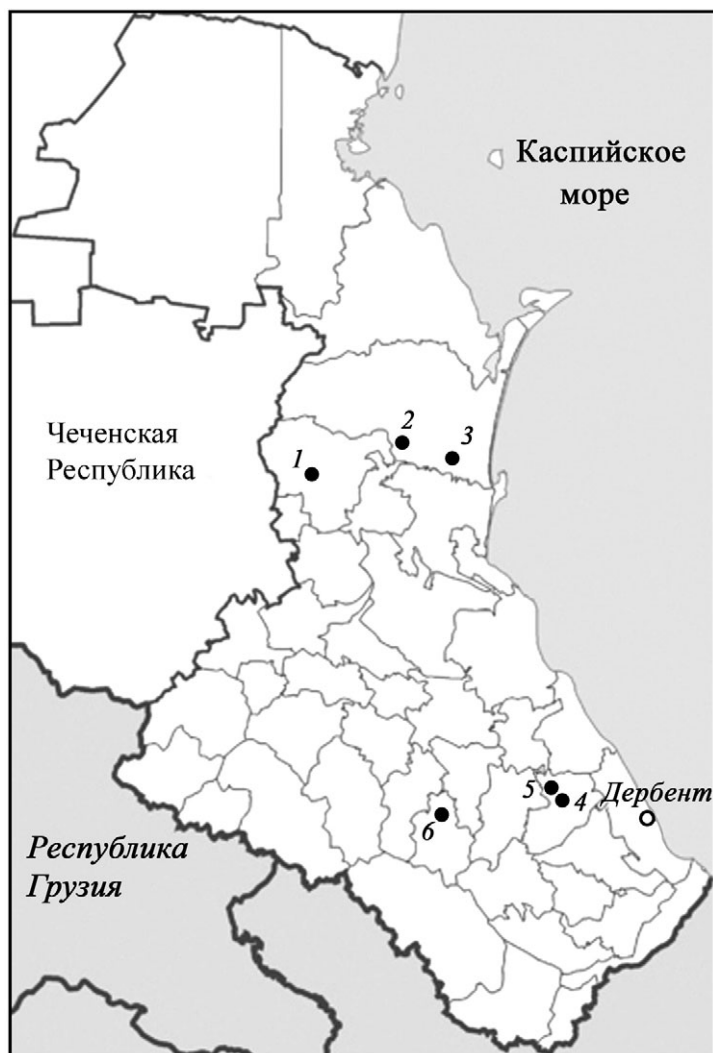

Рис. 2. Андрейаульский курганный могильник. Курган 1.
Профиль северной стенки траншеи (А), план (Б) и разрез (В) катакомбы
 (по: Магомедов, 1987)

Условные обозначения: а – гумус; б – погребенная почва; в – супесь; г – вторичная насыпь; д – грабительский перекоп; е – глина; ж – материк; з – древесные угольки

Этот признак характерен для катакомб аланской культуры конца IV – первой пол. V в. н. э. (Малашев, 2010. С. 119, 120; Малашев, Торгоев, 2012. С. 207).

К сожалению, оба кургана были разграблены еще в древности, и в камерах и входных ямах их обнаружена лишь фрагментированная керамика (очевидно происходящая из использованного для насыпи и заполнения входной ямы культурного слоя). При этом видно, что масштабы общественного труда, затраченного на сооружение этих погребальных памятников, были велики. Исходя из среднестатистических показателей земляных работ (Урочный положение..., 1843. С. 20, 22; см. также: Афанасьев, 1993. С. 143), можно подсчитать, что количество труда, вложенного в возведение каждой из этих усыпальниц, составляет соответственно ок. 500 чел.-дн. и ок. 120 чел.-дн. Для сравнения отметим, что на сооружение достаточно богатого подкурганного (высота кургана – 1,5 м, диаметр – 22 м; объем насыпи – ок. 75 м³) захоронения в крупной

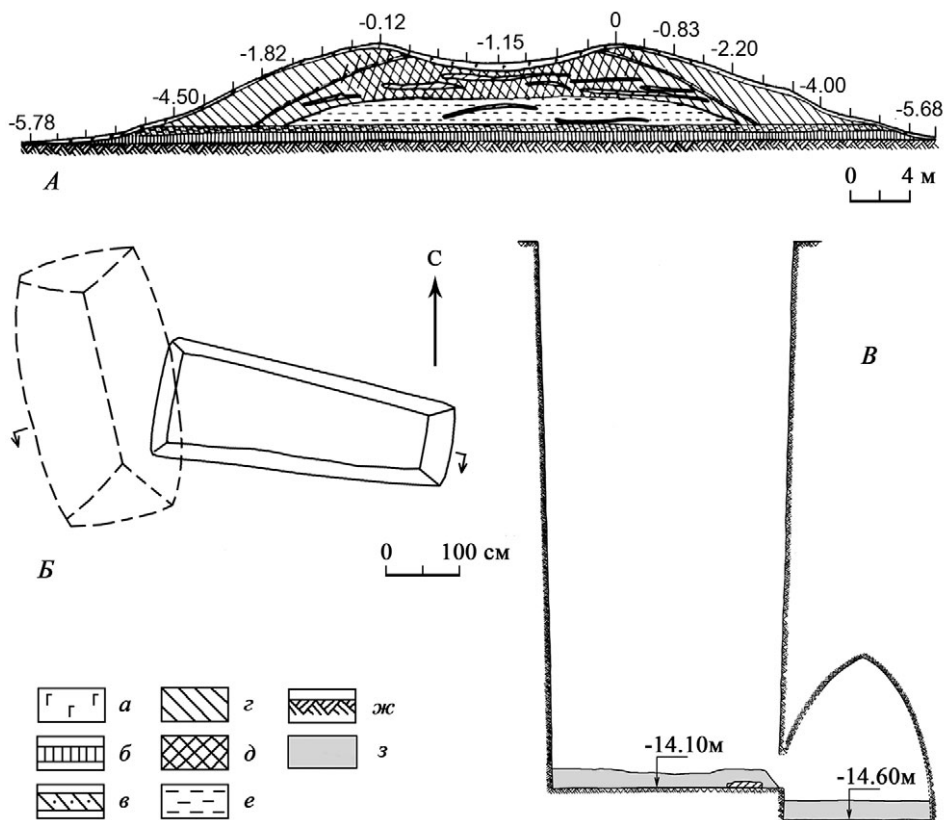

Рис. 3. Андрейаульский курганный могильник. Курган 2.
Профиль западной стенки траншеи (А), план (Б) и разрез (В) катакомбы
 (по: Магомедов, 1987)

Условные обозначения: а – гумус; б – первичная насыпь; в – погребенная почва; г – вторичная насыпь; д – грабительский перекоп; е – супесь; ж – глина; з – материк

подквадратной грунтовой яме (4,1–4,3 × 3,5–3,6 м, глубина – 2,4–2,5 м) с деревянными конструкциями первых веков н. э. (см. ниже) того же могильника было затрачено ок. 35 чел.-дн. Эти огромные показатели общественного труда, отвлеченного на процедуру похоронного обряда в рассматриваемых крупных курганах Андрейаульского некрополя, без сомнения, указывают на бывшее неординарное, выдающееся положение погребенных и среди местной аристократии, и в обществе в целом. Можно весомерно предполагать, что в этих курганах покоились особы царского происхождения, возможно скептухи местного сармато-алано-дагестанского раннегосударственного объединения с центром в Андрейаульском городище.

Следует отметить, что это не единственные крупные курганы, расположенные рядом с Андрейаульским городищем. Здесь сохранилось еще около десятка больших курганов, среди которых особо выделяется огромный курган Аюкютюбе (диаметр – ок. 110 м, высота – ок. 10 м), обведенный заплывшим рвом шириной ок. 3 м. К сожалению, все курганы несут на себе следы грабительских раскопок в виде воронок на вершинах их насыпей.

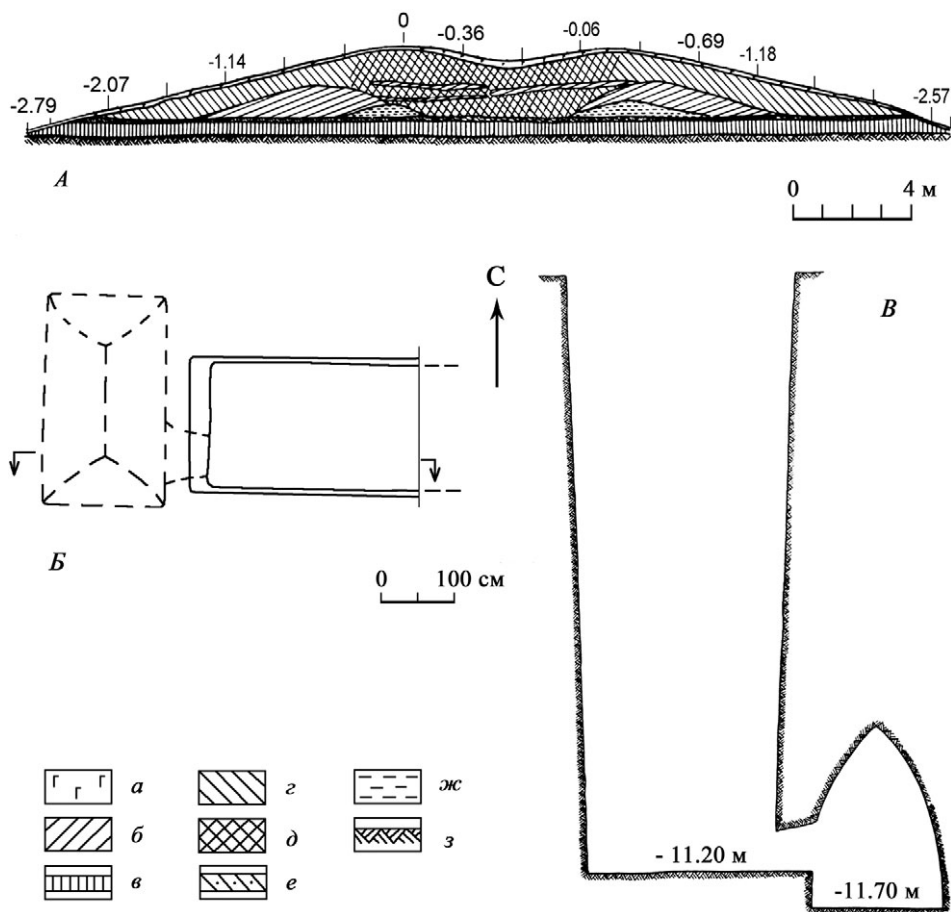
Необходимо заметить, что социально-имущественная стратификация, наблюдаемая в кочевнических памятниках Терско-Сулакского междуречья, нашла отражение не только в колоссальных разительных отличиях погребальных памятников верховной знати и рядовых общинников, но и в наблюдаемом процессе седентаризации, фиксируемом и письменными (*Strabo. Geogr. XI. 2. 1; Plin. Nat. Hist. V. 36*), и археологическими источниками (*Гаджиев, 1997. С. 88, 89*).

В отличие от рассмотренных курганов, высший социальный статус погребенной в Ираги в традиционной небольшой гробнице (1,5 × 0,8 × 0,7 м) нашел воплощение не в погребальной конструкции и трудозатратах на ее сооружение, а в богатстве сопутствующего погребального инвентаря, также отразившего отчуждение от общества в пользу умершего значительного количества труда, вложенного в многочисленные изделия. В этом ирагинское захоронение близко некоторым богатым погребениям в гробницах Армазисхеви и других памятников, принадлежавших высшей знати Иберии (Картли) поздней античности. Погребенную в Ираги сопровождали несколько керамических кувшинов, железные удила с псалиями, биллоновое зеркало, серебряные и бронзовые браслеты и пряжки, серебряные флакон для благовоний, чеканное орнаментированное блюдо с чернью и позолотой, золотые филигранные серьги, копоушка, зубочистка, множество золотых нашивных украшений и бляшек, в т. ч. с зернью, гранатовыми и сердоликовыми вставками, две золотые на бронзовой основе двупластинчатые фибулы с инкрустацией, многочисленные фаянсовые плакетки и подвески, бусы из сердолика, агата, фаянса, гагата и др. (*Давудов, Котович, 1979. С. 36; Давудов, 1979. С. 184–187; Абакаров, Давудов, 1993. С. 215. Рис. 48, 49*).

Обратим внимание на то, что происходящие из Ираги многочисленные нашивные золотые бляшки (со вставками, М-образные, лунницы) и двупластинчатые фибулы, находящие аналоги в других подобных по содержанию комплексах (Верхняя Рутха, Джеты-асар, Унтерзибенбрунн, Лендъелтоти и др.) и представляющие аксессуары платья, видимо, являются не отдельно собранными украшениями, принадлежностями одежды, а цельным комплектом, в который была облачена погребенная женщина. Может быть, такие гарнитуры стоит рассматривать как дорогие подношения типа восточных халатов и т. п. (ср., напр., сообщение Ибн Исфандийара о пожаловании шаханшахом Хосровом I Ануширваном (531–579 гг.) восточнокавказским владетелям дорогих халатов, вышитых изображениями различных животных (*Ispahani, 1844. P. 57*) и, очевидно, представляющих известные сасанидские шелка).

Первоначально ирагинское погребение рассматривалось как характеризующее местную культуру Среднего Дагестана конца IV – первой пол. V в. н. э. (*Давудов, Котович, 1979. С. 36*). В дальнейшем его соотнесли с «правящим домом гуннского царства в Дагестане» (*Давудов, 1984. С. 86*). Однако этому противоречит как географическое местонахождение Ирагинской гробницы (Горный

Дагестан, историческая область Кайтаг/Хайдак), так и сама погребальная конструкция – каменная плитчатая гробница, характерная для автохтонного населения, но никак не для пришлых номадов. И эти признаки позволяют характеризовать богатое ирагинское погребение как принадлежащее представительнице местной высшей знати, а учитывая его месторасположение, связать с элитой политического образования Хайдак (Кайтаг), правителю которого, по известной информации ал-Истахри (ок. 850–934) и ал-Мукаддаси (946 – ок. 1000), шаханшахом Хосровом I (531–579) был пожалован титул *хайдаканшах – «царь хайдакцев» или «царь Хайдака» (см.: Семенов, 2002. С. 24–26). Информация раннеарабских авторов о Хайдаке и хайдаканшахе и в целом о военно-административной деятельности Хосрова I на Восточном Кавказе, основанная на недошедших сасанидских (среднеперсидских) источниках, относится к событиям сер. VI в., но предлагаемая ретроспектива, допускающая существование этого этнополитического образования в V в., вполне позволительна, учитывая «княжеский» характер ирагинского погребения.

В ирагинском погребении нашло яркое отражение накопление в руках высшей знати значительных материальных ценностей, богатства. Это захоронение, как и вообще группа богатых погребений, демонстрирует существование двух социально детерминированных культур – знати и рядового населения, формирование которых связано с развитием социальной стратификации в рамках раннеклассового общества, с трансформацией культурной подсистемы в условиях качественных изменений социально-экономического характера (Куббель, 1988. С. 72 и сл.; Павленко, 1989. С. 70, 71).

Погребения воинской элиты, известные на территории Дагестана, представлены серией погребальных комплексов как местного (автохтонного), так и пришлого степного населения.

Прежде всего, это погребение в ящике № 3, сложенном из крупных каменных плит, Калкнинского могильника III–V вв. н. э. (Салихов, 1985) (рис. 1, 5). Это захоронение, датируемое первой пол. V в. по характерной округлорамчатой пряжке с выраженным утолщением в передней части рамки и с хоботковым язычком с высоким уступом у основания, выделяется массивностью погребальной конструкции и, особенно, сопровождающим инвентарем. Погребенный был экипирован в железную кольчугу (изготовленную из колец диаметром ок. 1 см) и уникальный железный шлем с бармицей, с ним были положены железные мечи, кинжалы, наконечники копий, уздечный набор (Там же. С. 172, 173. Рис. IV–VI). По представленному набору вооружения это захоронение можно рассматривать как погребение тяжеловооруженного воина-всадника. Его высокое социальное и воинское положение подчеркнуто снаряжением, прежде всего – ламинарным шлемом, относящимся, видимо, к восточной традиции производства защитного вооружения (Лурье, 2012. С. 349–351), и кольчугой, которые в данном контексте выступают социальными маркерами погребенного. Причем если среди известных на территории Дагестана и Северного Кавказа погребений с доспехами позднесарматского и гуннского времени (сводку данных см.: Салихов, 1985. С. 168; см. также: Кудрявцев, Гаджиев, 1991. С. 107. Рис. 17, 8; Салихов, 1991. С. 139, 140. Рис. 6) встречены положенные в могилу обрывки кольчуг или панциря (что, видимо, отражает какие-то религиозные представления, например религиозно-магическую формулу

pars pro toto или использование их в качестве оберега при переходе в иной мир), то здесь мы видим облачение в целый доспех.

К кругу воинской всаднической элиты относится и погр. 6 Цыйшинского могильника III–IV вв. н. э. (рис. 1, б) с положенными в могилу обломками трех мечей, набором из костяных наконечников стрел и обрывками железной кольчуги, а также с сопровождающим захоронением коней (*Котович, Маммаев, 1968. С. 30–37*).

Зачастую находки фрагментов кольчуг или панциря в погребениях маркируются и другими престижными предметами, указывающими на статус их владельцев. Так, в упомянутом выше ограбленном Андреяульском подкурганном захоронении первых веков н. э. в прямоугольной яме с деревянными конструкциями, близком подобным погребениям кочевнической знати Нижнего Дона второй пол. I – первой пол. II в. н. э. (среднесарматской культуры), среди оставшегося инвентаря кроме обрывков кольчуги и комбинированного доспеха имелись золотая бляшка и фрагмент стеклянного сосуда (*Абрамова, Магомедов, 1980. С. 130–134. Рис. 6*). В Цархи-Гоцинской гробнице I–II вв. н. э. (Горный Дагестан) вместе с панцирными пластинами были найдены импортные бронзовые фибулы типа «Алезия», браслеты с перевязанными концами, египетские фаянсовые подвески (*Котович, 1967. С. 56. Рис. 36*). Наконец, в детском погребении 6 Дербентского могильника середины – второй пол. III в. н. э. наряду с куском кольчуги и другими многочисленными и разнообразными предметами обнаружена бронзовая витая гривна – украшение, несомненно выступавшее социальным символом (*Кудрявцев, Гаджиев, 1991. С. 107*).

Обращает внимание относительно высокая степень концентрации находок кольчуг (точнее, их фрагментов) в памятниках Дагестана позднего албано-сарматского и раннесредневекового времени по сравнению с сопредельными территориями. В настоящее время зафиксировано свыше 20 таких пунктов. Факт относительно высокой концентрации находок в совокупности с ретроспективным использованием хронологически близких данных письменных источников позволяет говорить о сложении на территории Дагестана центра по изготовлению кольчуг (*Магомедов, 1966. С. 140; Маммаев, 1969. С. 163*). Для VI в. н. э. письменные источники уже удостоверяют дагестанскую этнополитическую область «Кольчугоделатели» (*перс.* Зерехгеран = *тюрк.* Кубачи), получившую свое название по производственному признаку, владетель которой, согласно известному сообщению Балазури (ок. 820–892), был утвержден в своих правах Хосровом I Ануширваном.

Приведенные данные позволяют предполагать появление в первых веках н. э. на территории Дагестана тяжеловооруженных конных воинов – катафрактариев. Вместе с тем очевидно, что панцирные, кольчужные доспехи, характерные для катафрактария и представлявшие значительную материальную ценность, выступают социальными маркерами, престижным снаряжением военной аристократии, которая в условиях, когда власть имела преимущественно военный характер, занимала главенствующие позиции и в общественной организации.

Защитная амуниция встречена на территории Дагестана в погребальных комплексах позднесарматского и гуннского времени не только местного (аборигенного) населения, но и пришлого степного. Кроме упомянутого богатого

подкурганного ямного захоронения некрополя Андрейаульского городища, она обнаружена, например, в наиболее крупном, ограбленном в древности, кургане 6 Львовского Первого-4 могильника (рис. 1, 3), где были найдены железные прямоугольные панцирные пластины с бронзовыми штифтами в отверстиях (Абрамова и др., 2001. С. 7. Рис. 9, 3–8).

К этой группе захоронений относится и погребение в кургане 1 могильника Кох-тебе 2 Львовского курганного поля (Малашев, 2009) (рис. 1, 2), к сожалению также ограбленном в древности. Овальная в плане насыпь имела размеры 22×18 м и высоту 1,06 м (рис. 4). Яма прямоугольной формы, размерами $3,8 \times 2,5$ м, ориентирована длинной осью по линии С–Ю с незначительным отклонением к западу. Вдоль всех четырех стенок были сделаны заплечики. В заполнении встречены остатки деревянного перекрытия. Глубина ямы от уровня древнего горизонта – 1,8 м. В яме было совершено парное захоронение. Судя по расположению *in situ* костей голени одного из погребенных, он лежал вытянуто на спине по диагонали ямы, головой на СЗ. Остатки погребального инвентаря содержали: железный чешуйчатый (ламеллярный) доспех типа *lorica squamata* (рис. 5, А), 2 ворворки и 2 стеклянные бусины, 2 круговых кувшина и железные и костяные наконечники стрел (рис. 5, Б). По особенностям обряда, сочетающим признаки как среднесарматской культуры (широкая прямоугольная яма, диагональное положение погребенного), так и позднесарматской (ориентировка в северный сектор), а также по инвентарю, дата комплекса укладывается в рамки позднего II – первой пол. III в. н. э.

Здесь уместно вспомнить известие Тацита о сарматах, у которых «водители и знать» носят панцири, сделанные «из пригнанных друг к другу пластин» (Hist. I, 79). Это сообщение римского историка, как следует из приведенных материалов, можно определенно использовать для характеристики социальной структуры и кочевников Северо-Западного Прикаспия, и дагестанского общества, которое имело тесные контакты (в т. ч. военно-политические) со степным миром. Известие Тацита, а также информация Аммиана Марцеллина о парфянской знати, несшей службу в кавалерии (Hist. XXIII, 6, 83), ядром которой являлись катафрактары, вкуче с археологическими данными подтверждают тезис о возможности соотнесения военного понятия «катафрактарий» и социального термина «нобиль» (Кошеленко, 1985. С. 345).

С этой позиции следует подходить и к социальной характеристике войска Кавказской Албании, насчитывавшего, по данным Страбона (Geogr. XI, 4, 5), 60 тыс. пехоты и 22 тыс. конницы (по Плутарху – 12 тыс. конницы: Rom. 35). Как сообщает Страбон (Geogr. XI, 4, 4–5, XI, 14, 9), албаны, подобно армянам, «сражаются пешими и на конях, в легком (*псилеты*) и тяжелом (*катафракты*) вооружении», «защищены панцирями (*тораксы*)» и, как мидийцы и армяне, «пользуются на войне покрытыми броней лошадьми». Эта информация подтверждается археологическими материалами Дагестана и Азербайджана (Рус-тов, Мингечаур) – раскопанными погребениями не только легковооруженных воинов, но и всадников, катафрактариев (Халилов и др., 1975. С. 476; Бабаев, 1990. С. 134, 135; Алиев, 1992. С. 171, 172).

Несомненно, в структуре войска нашла отражение существовавшая в обществе социально-имущественная, сословно-правовая иерархия, и, очевидно,



Рис. 4. Могильник Кох-тебе 2. Курган 1.

Профиль насыпи север – юг: западный фас (А), план и разрезы погребения 2 (Б)

Условные обозначения: а – гумус; б – насыпь; в – погребенная почва; г – грабительская яма; д – наполнение могил; е – материк. 1, 2 – кувшины; 3 – панцирь железный; 4 – ворворка бронзовая; 5 – каменная бусина; 6 – стеклянная бусина; 7 – железные наконечники стрел; 8 – ворворка железная

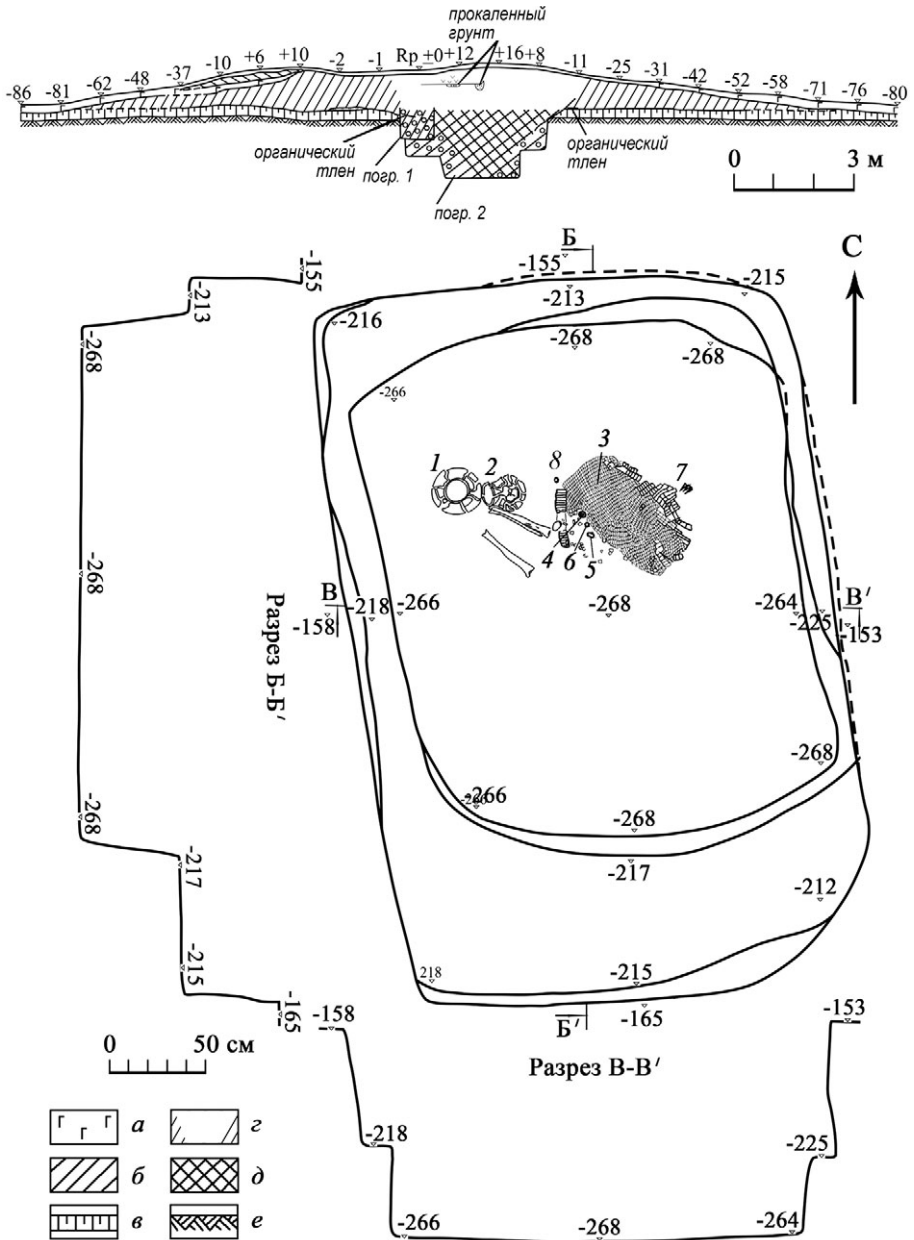

Рис. 5. Могилиник Кох-тебе 2. Курган 1

Погребальный инвентарь: А – железный доспех (in situ); а – деталь оплечья, вариант В; б – пластины вокруг выреза для руки; в – деталь оплечья, вариант Б; г – деталь спины, вариант Г; д – основной элемент панциря, вариант А; е – деталь нижней части спины, вариант Д; Б – железные и костяной наконечники стрел

социальная структура в немалой степени соответствовала военной организации социума. С большой долей вероятности можно полагать, что легковооруженная пехота набиралась из числа рядовых общинников, конницу составляли состоятельные свободные и знать, катафрактариями выступала исключительно аристократия, причем, вероятно, высшая, руководившая воинскими подразделениями.

В завершение обратим внимание на то, что в обеих группах выделенных погребений представлены захоронения, этнокультурная интерпретация которых определяется как местная кавказская (дагестанская) и пришлая степная (носители среднесарматской культуры и их потомков, а также аланской культуры). Вероятно, это в некоторой степени может указывать на то, что в среде этих двух этнокультурных, тесно контактировавших сообществ в позднесарматское и гуннское время происходили сходные процессы социальной поляризации, становления и развития раннегосударственных форм социальной организации.

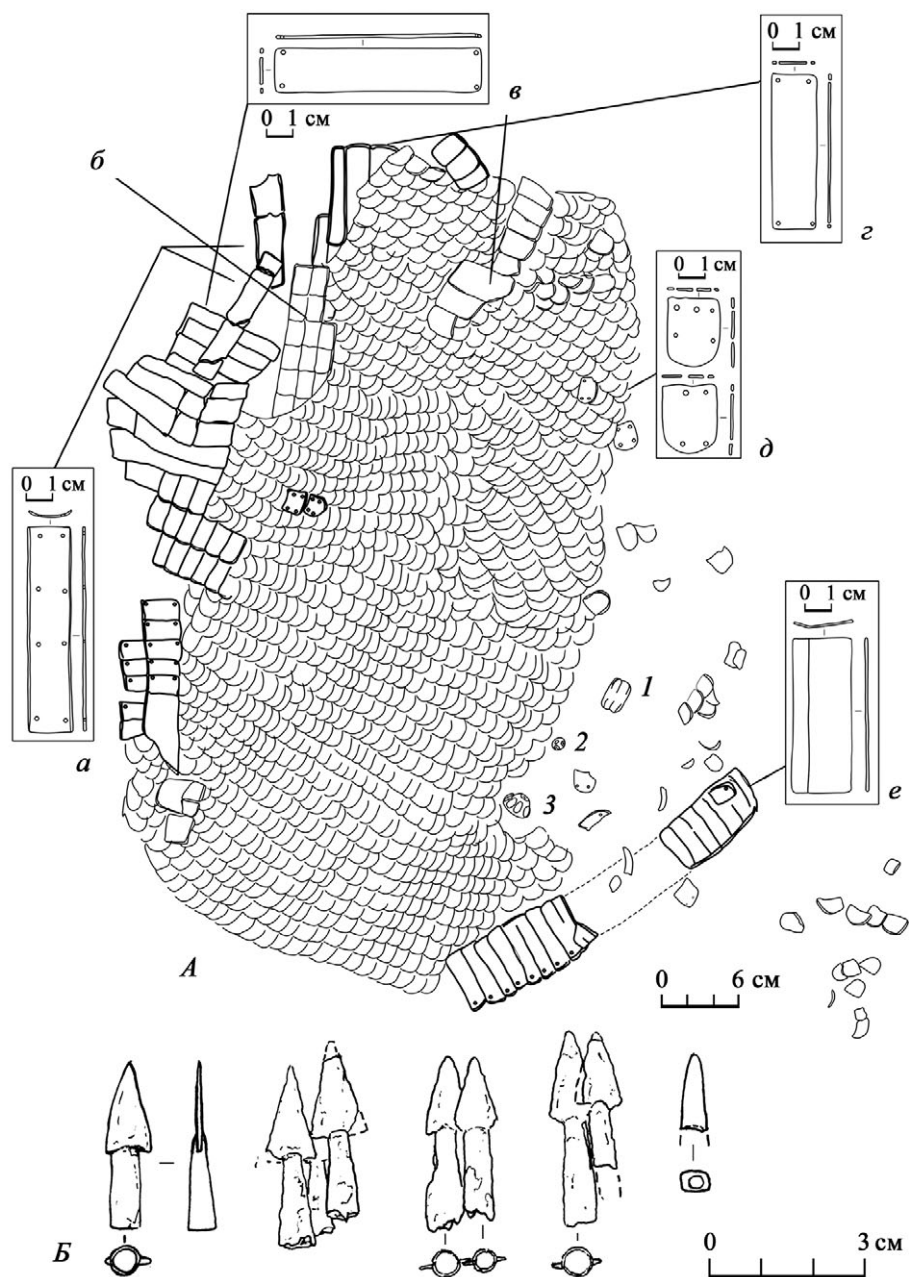
ЛИТЕРАТУРА

- Абакаров А. И., Давудов О. М., 1993. Археологическая карта Дагестана. М.: Наука. 325 с.
- Абрамова М. П., Красильников К. И., Пятых Г. Г., 2001. Курганы Нижнего Сулака: могильник Львовский Первый-4. М.: ИА РАН. 152 с. (МИАР; Т. 4: Труды Дагестанской экспедиции. Т. II.)
- Абрамова М. П., Магомедов М. Г., 1980. О происхождении культуры Андрейаульского городища // Северный Кавказ в древности и в средние века / Отв. ред. В. И. Марковин. М.: Наука. С. 123–141.
- Алиев К. Г., 1992. Античная Кавказская Албания. Баку: Азернешр. 238 с.
- Афанасьев Г. Е., 1993. Донские аланы. Социальные структуры алано-ассо-бургасского населения бассейна Среднего Дона. М.: Наука. 184 с.
- Бабаев И. А., 1990. Города Кавказской Албании в IV в. до н. э. – III в. н. э. Баку: Элм. 236 с.
- Бунятян Е. П., 1985. Методика социальных реконструкций в археологии (на материале скифских могильников IV–III вв. до н. э.). Киев: Наукова думка. 227 с.
- Гаджиев М. С., 1997. Между Европой и Азией: из истории торговых связей Дагестана в албаносарматский период. Махачкала: ДНЦ РАН. 154 с.
- Давудов О. М., 1979. Гробница из сел. Ираги // Народное декоративно-прикладное искусство Дагестана и современность. Махачкала: б. и.
- Давудов О. М., 1984. Серебряное блюдо из Ирагинской гробницы // СА. № 1. С. 77–87.
- Давудов О. М., Котович В. Г., 1979. Богатые погребальные комплексы из селений Ираги и Калкни // IX Крупновские чтения: тез. докл. / У. Э. Эрдниев и др. (ред. колл.). Элиста: Калмыцкий гос. ун-т. С. 36.
- Коробов Д. С., 2003. Социальная организация алан Северного Кавказа IV–IX вв. СПб.: Алетей. 379 с.
- Котович В. Г., 1967. Отчет о работе 1-го Горного отряда ДАЭ в 1967 г. // РФ ИИАЭ. Ф. 27. Оп. 1. Д. 26.
- Котович В. Г., Маммаев М. М., 1968. Отчет о работе ГАЭ ИИЯЛ в 1968 г. // РФ ИИАЭ. Ф. 27. Оп. 1. Д. 30.
- Кошеленко Г. А., 1985. Заключение // Древнейшие государства Кавказа и Средней Азии / Отв. ред. Г. А. Кошеленко. М.: Наука. С. 338–350. (Археология СССР.)
- Куббель Л. Е., 1988. Очерки потестарно-политической этнографии. М.: Наука. 174 с.
- Кудрявцев А. А., Гаджиев М. С., 1991. Погребальные памятники Дербента позднеалбанского времени (по материалам раскопа XIV) // Горы и равнины Северо-Восточного Кавказа в древности и средние века / Сост. О. М. Давудов. Махачкала: ДНЦ РАН. С. 87–115.

- Лурье Е. В.*, 2012. Шлем из могильника Калкни и генезис ламинарных шлемов // Новейшие открытия в археологии Северного Кавказа: исследования и интерпретации. XXVII Крупновские чтения: материалы Междунар. науч. конф. (Махачкала, 23–28 апреля 2012 г.). Махачкала: Мавраевъ. С. 349–351.
- Магомедов М. Г.*, 1966. Вооружение средневекового Дагестана // РФ ИИАЭ. Ф. 3. Оп. 3. Д. 222.
- Магомедов М. Г.*, 1987. Отчет о работе Северо-Дагестанской экспедиции в 1987 г. // Архив ИА РАН. Р-1, № 12233.
- Магомедов М. Г.*, 1989. Отчет о работе Северо-Дагестанской археологической экспедиции в 1989 г. // Архив ИА РАН. Р-1. № 14598.
- Магомедов М. Г.*, 1990. Живая связь эпох и культур. Махачкала: Дагестанское кн. изд-во. 136 с.
- Магомедов М. Г.*, 1994. Хазары на Кавказе. Махачкала: Дагестанское кн. изд-во. 168 с.
- Малашев В. Ю.*, 2009. Отчет об исследовании курганного могильника Паласа-сырт в Дербентском районе и курганного могильника Кохтебе 2 в Бабаюртовском районе Республики Дагестан в 2009 г. // Архив ИА РАН. Р-1. б/н.
- Малашев В. Ю.*, 2010. Центральные районы Северного Кавказа в позднесарматское время // Становление и развитие позднесарматской культуры (по археологическим и естественно-научным данным) / Отв. ред. А. С. Скрипкин и др. Волгоград: Волгоградский гос. ун-т. С. 117–142. (Материалы семинара Центра изучения истории и культуры сарматов; Вып. III.)
- Малашев В. Ю., Торгоев А. И.*, 2012. Т-образные катакомбы сарматского времени Северного Кавказа и Средней Азии // Новейшие открытия в археологии Северного Кавказа: исследования и интерпретации. XXVII Крупновские чтения: материалы Междунар. науч. конф. (Махачкала, 23–28 апреля 2012 г.). Махачкала: Мавраевъ. С. 206–209.
- Маммаев М. М.*, 1969. К характеристике металлообрабатывающего ремесла Урцекского городища албано-сарматского и раннесредневекового времени // Ученые записки ИИЯЛ ДФ АН СССР. Т. XIX. Кн. 2. С. 189–224.
- Мастыкова А. В.*, 2008. «Варварские королевства» эпохи Великого переселения народов у алан Центрального Предкавказья // ПИФК. Вып. XXI. С. 149–159.
- Мастыкова А. В.*, 2009. Женский костюм Центрального и Западного Предкавказья в конце IV – середине VI в. н. э. М.: ИА РАН. 502 с.
- Ольховский В. С.*, 1995. Погребальная обрядность и социологические реконструкции // РА. № 2. С. 85–98.
- Павленко Ю. В.*, 1989. Раннеклассовые общества (генезис и пути развития). Киев: Наукова думка. 287 с.
- Салихов Б. М.*, 1985. Калкнинский могильник // Древние культуры Северо-Восточного Кавказа / Отв. ред. М. М. Маммаев; сост. М. Г. Гаджиев. Махачкала: ДагФАН. С. 167–187.
- Салихов Б. М.*, 1991. Предметы вооружения из погребений албано-сарматского времени Зеленоморского и Манаскентских курганов // Горы и равнины Северо-Восточного Кавказа в древности и средние века / Сост. О. М. Давудов. Махачкала: ДНЦ РАН. С. 130–150.
- Семенов И. Г.*, 2002. Этнополитическая история Восточного Кавказа в III–VI вв.: Автореф. дисс. ... канд. ист. наук. Махачкала.
- Урочные положения на все вообще работы, производящиеся при крепостях, гражданских зданиях и гидротехнических сооружениях. СПб.: Типография Департамента военных поселений, 1843.
- Халилов Дж. А., Оруджев А. Ш., Алиев А. А.*, 1975. Исследования в Шемахинском районе // АО 1974 г. М.: Наука. С. 475.
- Харке Г., Савенко С. Н.*, 2000а. Проблемы исследования древних погребений в западноевропейской археологии // РА. № 1. С. 217–226.
- Харке Г., Савенко С. Н.*, 2000б. Проблемы исследования древних погребений в американской археологии // РА. № 2. С. 212–220.
- Ispahani*, 1844. Hamza Ispahani Annalum libri X. T. I. Textus arabicus / Ed. J. M. E. Gottwald. Petropoli Lipsiae.

Сведения об авторах.

Гаджиев Муртазали Серажутдинович, Институт истории, археологии и этнографии ДНЦ РАН, ул. Ярагского, 75, Махачкала, 367030, Россия (Дагестан); e-mail: murgadj@rambler.ru;

Малашев Владимир Юрьевич, Институт археологии РАН, ул. Дм. Ульянова, 19, Москва, 117036, Россия; e-mail: malashev@yandex.ru.

M. S. Gadzhiyev, V. Yu. Malashev

«Princely» and elite military burials
of the Late Sarmatian and Hunnic periods in Dagestan

Abstract. This article analyses «princely» and elite military burials of the Late Sarmatian and Hunnic periods discovered within the territory of Dagestan. The «princely» burials dating from the end of the 4th – the first half of the 5th cc. AD are presented by large burial-mounds (height of 3–5 m) from the Andrei-aul cemetery with T-shaped catacombs with the pointed barrel vault, built at a depth about 9 m from an ancient ground surface and, obviously, belonging to the highest elite of Alans, and also by stone tomb at Iraghi with rich grave goods like at Armazis Khevi, Verkhnaya Rutkha, Unterzibenbrunn, Lengyeltot and elsewhere. The tomb had probably belonged to a representative of the high-ranking nobility of the Khaydak principality. The elite military burials belong both to natives of Dagestan and also to nomadic Middle-Sarmatian and Alanian tribes from outside. They include, among others, a burial in a stone cist at Kalkni dating from the first half of the 5th c. AD, which contained weapons, an iron chain-mail and laminar helmet with a mail aventail and also a diagonally arranged burial from the end of the 2nd or first half of the 3rd c. AD in a large rectangular pit under mound 1 in the Kokh-tebe burial-ground containing iron lamellar armour of the *lorica squamata* type.

Keywords: Caucasus, Dagestan, «princely» burials, elite military burials, kurgan, tomb.

REFERENCES

- Abakarov A. I., Davudov O. M., 1993. Arkheologicheskaya karta Dagestana [Archaeological map of Dagestan]. Moscow: Nauka. 325 p.
- Abramova M. P., Krasil'nikov K. I., Pyatykh G. G., 2001. Kurgany Nizhnego Sulaka: mogil'nik L'vovskiy Pervy-4 [Kurgans of the Lower Sulak: cemetery L'vovskiy Pervy-4]. Moscow: IA RAN. 152 p.
- Abramova M. P., Magomedov M. G., 1980. O proiskhozhdenii kul'tury Andreyaul'skogo gorodishcha [On the origins of culture of the Andrey-aul fortified settlement]. *Severnyy Kavkaz v drevnosti i v sredniye veka* [North Caucasus in antiquity and Middle Ages]. V. I. Markovin, ed. Moscow: Nauka, pp. 123–141.
- Afanas'yev G. Ye., 1993. Donskiye alany. Sotsial'nyye struktury alano-asso-burtasskogo naseleniya basseyna Srednego Dona [Alans of the Don. Social structures of the Alan-Ass-Burtass population of the Middle Don basin]. Moscow: Nauka. 184 p.
- Aliyev K. G., 1992. Antichnaya Kavkazskaya Albaniya [Antique Caucasian Albania]. Baku: Azerneshr. 238 p.

- Babayev I. A., 1990. Goroda Kavkazskoy Albanii v IV v. do n. e. – III v. n. e. [Cities of the Caucasian Albania in IV c. BC – III c. AD]. Baku: Elm. 236 p.
- Bunyatyayn Ye. P., 1985. Metodika sotsial'nykh rekonstruktsiy v arkheologii (na materiale skifskikh mogil'nikov IV–III vv. do n. e.) [Methods of social reconstructions in archaeology (based on material from Scythian cemeteries of IV–III cc. BC)]. Kiev: Naukova dumka. 227 p.
- Davudov O. M., 1979. Grobnitsa iz sel. Iragi [Tomb from village Iragi]. *Narodnoye dekorativno-prikladnoye iskusstvo Dagestana i sovremennost'* [Popular decorative and applied art of Dagestan and modern time]. Makhachkala.
- Davudov O. M., 1984. Serebryanoye blyudo iz Iraginskoy grobnitsy [Silver dish from the Iragi tomb]. *SA*, 1, pp. 77–87.
- Davudov O. M., Kotovich V. G., 1979. Bogatyie pogrebal'nyye komplekсы iz seleny Iragi i Kalkni [Rich burial complexes from villages Iragi and Kalkni]. *IX Krupnovskiye chteniya. Tezisy dokladov* [IX Krupnov readings. Abstracts]. U. E. Erdniyev, ed. Elista: Kalmytsky gosudarstvenny universitet, p. 36.
- Gadzhiev M. S., 1997. Mezhdru Yevropy i Aziyey. Iz istorii torgovykh svyazey Dagestana v albano-sarmatskiy period [Between Europe and Asia. From the history of trade relationships of Dagestan in the Albano-Sarmatian period]. Makhachkala: Dagestanskiy nauchnyy tsentr RAN. 154 p.
- Härke H., Savenko S. N., 2000a. Problemy issledovaniya drevnikh pogrebeniy v zapadnoyevropeyskoy arkheologii [Problems of investigation of ancient burials in West European archaeology]. *RA*, 1, pp. 217–226.
- Härke H., Savenko S. N., 2000b. Problemy issledovaniya drevnikh pogrebeniy v amerikanskoy arkheologii [Problems of investigation of ancient burials in American archaeology]. *RA*, 2, pp. 212–220.
- Ispahani*, 1844. Hamza Ispahani Annalum libri X. T. I. Textus arabicus / Ed. J. M. E. Gottwald. Petropoli Lipsiae.
- Khalilov Dzh. A., Orudzhev A. Sh., Aliyev A. A., 1975. Issledovaniya v Shemakhinskom rayone [Researches in Shemakha district]. *AO 1974*. Moscow: Nauka, p. 475.
- Koshelenko G. A., 1985. Zaklyucheniye [Conclusions]. *Drevneyshiyе gosudarstva Kavkaza i Sredney Azii* [Earliest states of Caucasus and Middle Asia]. G. A. Koshelenko, ed. Moscow: Nauka, pp. 338–350.
- Kotovich V. G., 1967. Report of the work of 1st Mountain group of DAE in 1967. *Institute of History, Archaeology and Ethnography*. (In Russian, unpublished).
- Kotovich V. G., Mammayev M. M., 1968. Report on the work of GAE IIYAL in 1968. *Institute of History, Archaeology and Ethnography*. (In Russian, unpublished)
- Kubbel' L. Ye., 1988. Ocherki potestarno-politicheskoy etnografii [Essays on potestarian-political ethnography]. Moscow: Nauka. 174 p.
- Kudryavtsev A. A., Gadzhiev M. S., 1991. Pogrebal'nyye pamyatniki Derbenta pozdnealbanskogo vremeni (po materialam raskopa XIV) [Burial sites of Derbent of Late Albanian time (on materials from trench XIV)]. *Gory i ravniny Severo-Vostochnogo Kavkaza v drevnosti i sredniye veka* [Mountains and plains of North-Eastern Caucasus in antiquity and Middle Ages]. O. M. Davudov, comp. Makhachkala: Dagestanskiy nauchnyy tsentr RAN, pp. 87–115.
- Lur'ye Ye. V., 2012. Shlem iz mogil'nika Kalkni i genezis laminarnykh shlemov [Helmet from cemetery Kalkni and genesis of lamellar helmets]. *Noveyshiye otkrytiya v arkheologii Severnogo Kavkaza. Issledovaniya i interpretatsii*. [Newest discoveries in archaeology of North Caucasus. Researches and interpretations. XXVII Krupnov readings]. Makhachkala, 23–28 aprelya 2012 g. Makhachkala: Mavrayev, pp. 349–351.
- Magomedov M. G., 1966. Weaponry of medieval Dagestan. *Institute of History, Archaeology and Ethnography*. (In Russian, unpublished).
- Magomedov M. G., 1987. Report on the work of North Dagestan archaeological expedition in 1987. *Archive of IA RAN*. (In Russian, unpublished).
- Magomedov M. G., 1989. Report on the work of North Dagestan archaeological expedition in 1989. *Archive of IA RAN*. (In Russian, unpublished).